

## BRD系列 集塵機用膜片閥操作說明

"集塵機用膜片閥"是藉由集塵機膜片閥快速開啓造成急速氣流引導大量氣體撐開過濾袋，將附著之灰塵振落。噴氣流量的大小，可藉由調節壓縮空氣的壓力大小加以控制。

- ☞ 最小使用空氣壓力為0.3Bar，最大使用空氣壓力為8.6Bar。高於額定壓力的壓縮空氣，可能導致人員傷害及損壞膜片閥的性能。
- ☞ 操作溫度: -20°C~85°C, 環境溫度: -20°C~60°C

### ▶ 電磁閥(選購品)電氣特性

耐溫等級: class F (155°C)

操作溫度: -20°C~50°C

電源電壓: 110VA, 220VAC 50/60Hz, 24VDC

### ⚠ 注意事項

- ❖ 工作壓力不可超過8.6Bar，溫度不可超過85°C。
- ❖ 安裝或維修膜片閥前，須確認壓縮空氣源已完全洩壓，並切斷電源及關閉空氣源。
- ❖ 直到膜片閥完全牢固安裝後，才可打開電源，增加氣壓。
- ❖ 安裝時為了安全起見，在膜片閥尚未牢固安裝前，不可輸送氣壓。
- ❖ 確認膜片閥與連接管乾淨無雜質。
- ❖ 確認壓縮空氣乾淨無溼氣(建議安裝過濾器)。
- ❖ 安裝完成，拆除線圈下方排氣口塑膠塞蓋，才能保證正常工作。
- ❖ 膜片閥安裝完成後，輸入氣壓，須檢查有無洩漏。
- ❖ 建議膜片閥使用擋板保護如下圖所示。

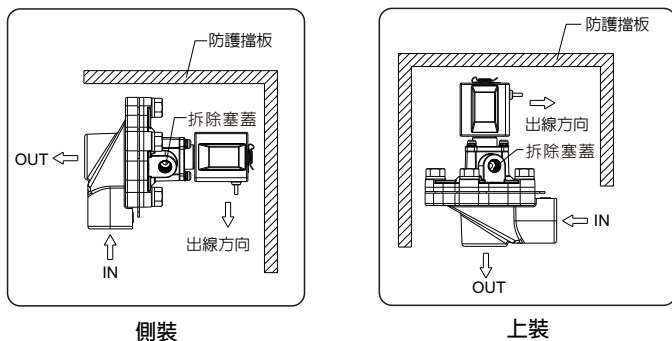

- ❖ 連接電線到電磁線圈，入線口須朝下，以防雨水進入。
- ❖ 應進行定期檢查膜片與導引型電磁閥，使其保持完好無缺。
- ❖ 快接型螺母與密封圈僅作為密封用途，不能用於固定膜片閥。

## 循環點數選用

### 🔧 故障原因及排除：

異常情形	可能原因	檢查排除
無法動作	無空氣源	空壓機是否起動。空氣源閥門是否開啓。
	進氣壓力太低	電磁閥故障需更換，檢查電磁閥是否有驅動電源。
	電磁閥無動作	檢查進氣孔與排氣孔配管是否正確。
排氣口漏氣	進氣孔安裝錯誤	清理或維修。
	膜片閥內有異物	檢查進氣孔與排氣孔配管是否正確。
噴氣流量太小	空氣源壓力太低	檢查氣源及空氣調理組合壓力並調高空氣調理組合規格大小 單一膜片閥配太多過濾袋，分散噴氣流量
振動雜音	固定螺絲未鎖緊	重新鎖緊。
	連接管焊接不良或強度不足	重新檢討固定焊接方法與強度。
電磁閥雜音	電磁線圈未固定	重新鎖緊固定

- ❖ 若有其他不明原因之故障請聯絡本公司。



**桓達科技股份有限公司**  
 23678 新北市土城工業區自強街16號  
 Tel: 886-2-22696789 Fax: 886-2-22686682  
 Email: info@fine-tek.com http://www.fine-tek.com



8-BRD-B1-CM,09/07/2017